

Canalis КТА от 800 до 4000 А

Для горизонтальной транспортировки
и распределения электроэнергии

Canalis КТА

Секции линии шинпровода

- Номинальный ток: от 800 до 4000 А.
- Транспортные секции:
 - стандартные длины: 2 и 4 метра,
 - нестандартные длины: от 0.5 до 3 метра.
- Распределительные секции:
 - стандартные длины: 2 и 4 метра,
 - регулируемые длины от 1.10 до 1.50 метра.

PD202313



Отводные блоки

- Втычные отводные блоки Canalis KS совместимы с шинпроводом Canalis КТ:
 - защита предохранителями от 25 до 400 А,
 - защита автоматическими выключателями Compact NS от 100 до 400 А.
- Фиксированные отводные блоки Canalis КТ:
 - - защита автоматическими выключателями Compact NS от 400 до 1000 А.

PD202314



Секции для смены направления

- Секции смены направления предназначены для соответствия шинпровода необходимыми трассам.
- Доступны с фиксированными длинами или длинами на заказ.

PD202315

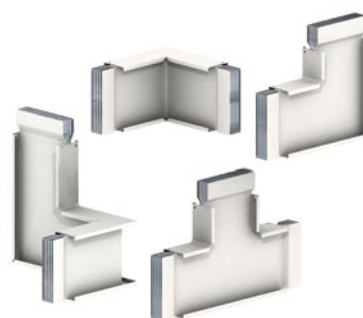

PD202312

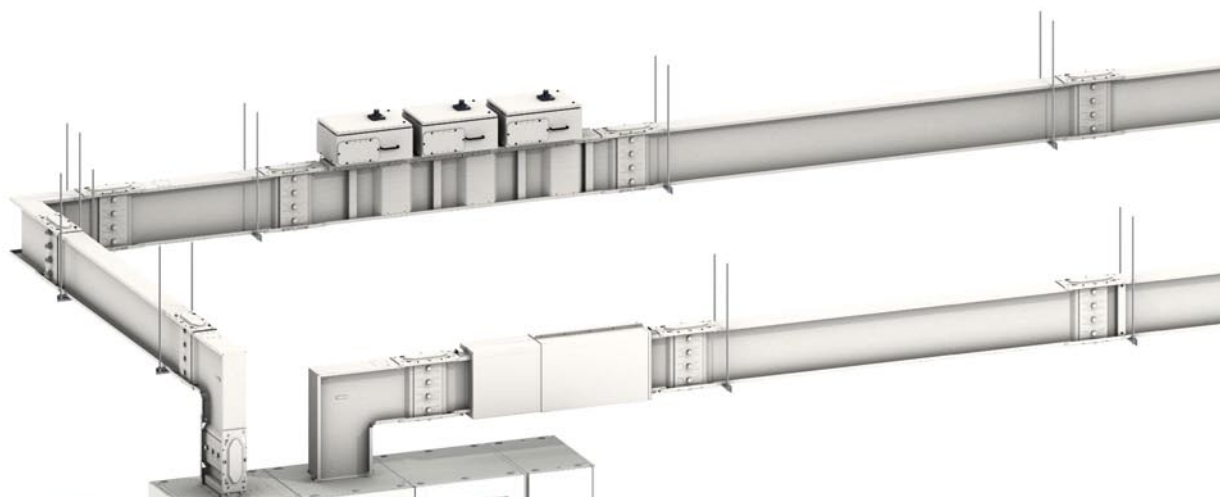

PD202328



Canalis KTA от 800 до 4000 А

Для горизонтальной транспортировки и распределения электроэнергии

Canalis KTA

Подключение с помощью интерфейсов

- Комплексные интерфейсы подключения могут встраиваться в:
 - электрощиты Prisma Plus и Okken,
 - сухие трансформаторы France Transfo.

PD202431

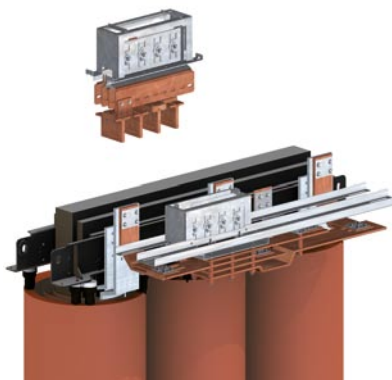

Универсальное питающие блоки

- Блоки подачи питания позволяют подключать шинопровод к шинам щита или трансформатора.

PD202317

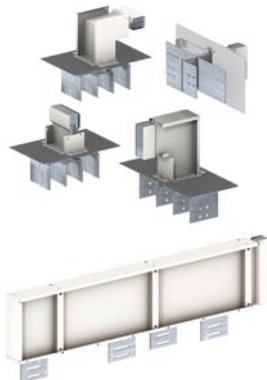

Горизонтальный крепеж

- Два типа суппортов для монтажа горизонтального шинопровода.
- Один тип крепления для фиксации шинопровода на суппорте.

PD202318

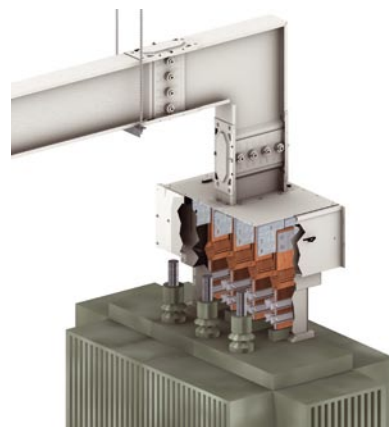
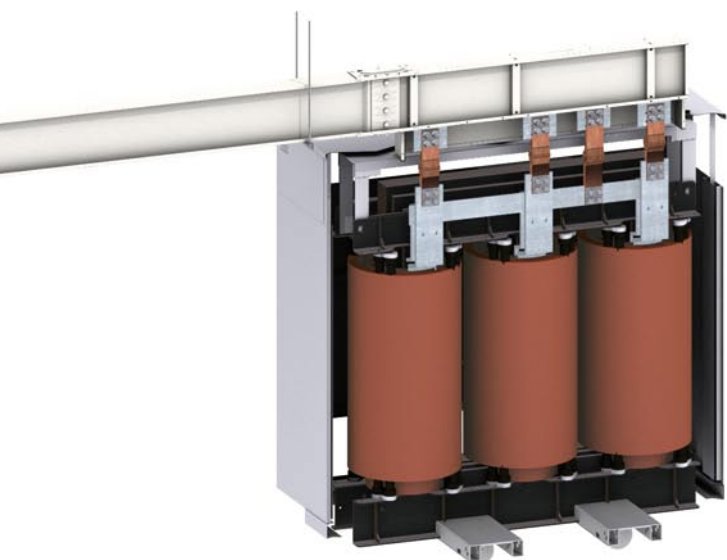
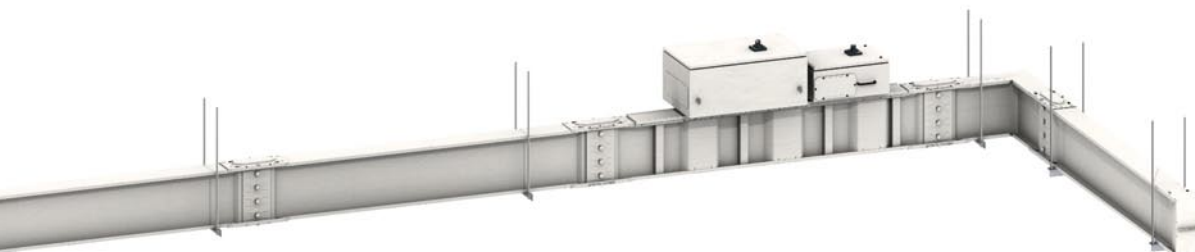
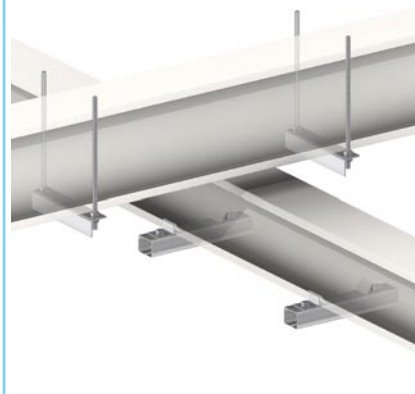

PD202300

Презентация

Canalis КТА

Секции линии шинпровода

- Номинальный ток: от 800 до 4000 А.
- Распределительные секции стандартной 2-метровой длины.
- Транспортные секции для прохождения между перекрытиями, фиксированные длины от 0.5 до 3 метров.

PD202320



PD202319

Вертикальный крепеж

- Для монтажа вертикального шинпровода, они обеспечивают:
 - регулировку по высоте и глубине,
 - распределение весовой нагрузки,
 - гашение теплового расширения, вибраций и т.д.
- Они могут крепиться к полу, стене или консоли.

PD202321









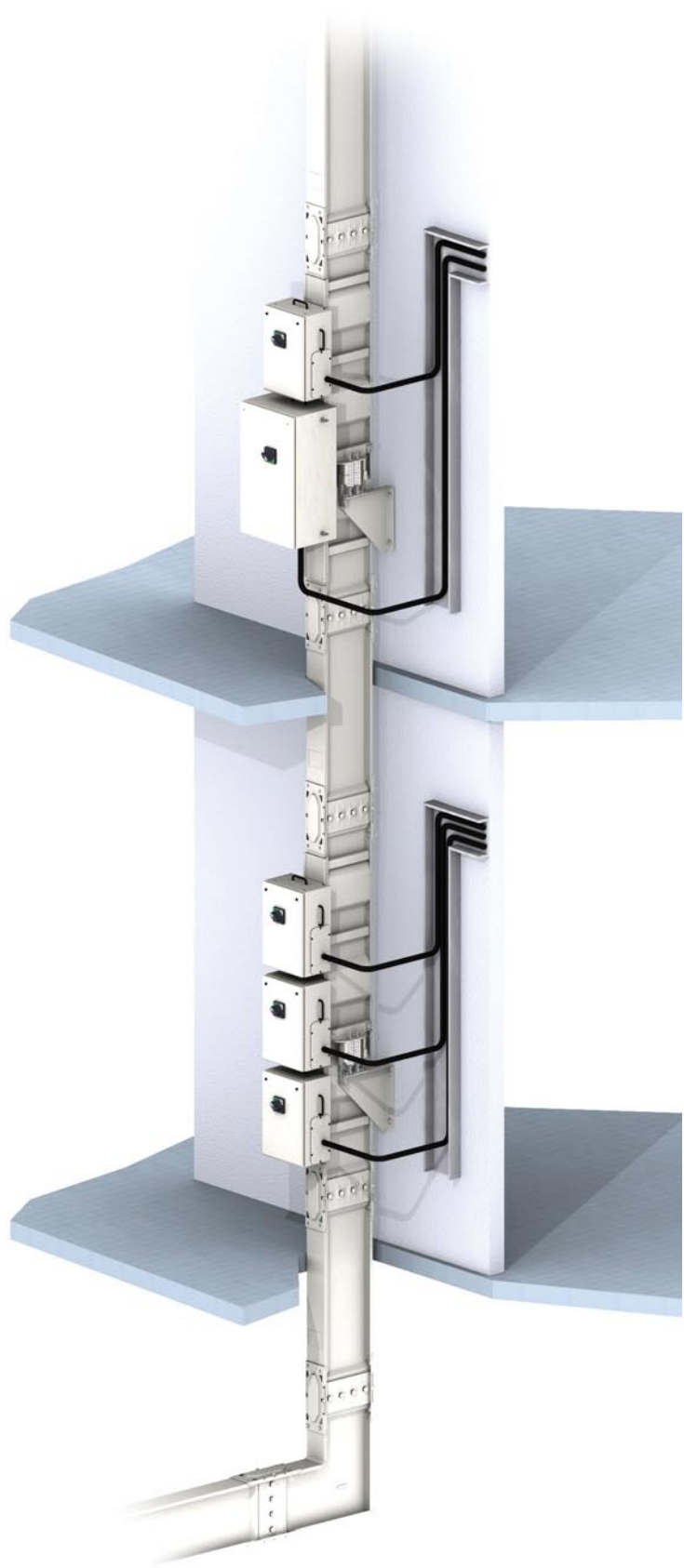







Отводные блоки

- Втычные отводные блоки Canalis KS совместимы с шинпроводом Canalis KT:
 - защита предохранителями от 25 до 400 А,
 - защита автоматическими выключателями Compact NS от 100 до 400 А.
- Фиксированные отводные блоки Canalis KT:
 - защита автоматическими выключателями Compact NS от 400 до 1000 А.

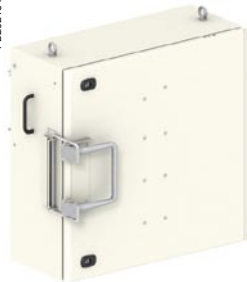
PD202322



Canalis KTA

Номинал (А)	Тип защиты			
	Модульная коммутационная аппаратура	Compact NS	Предохранители	Compact NS с измерением и контролем
Втычные отводные блоки				
от 25 до 125 А	 PD202149 63 А, 8 модулей по 18 мм	 PD202150 Для автоматического выключателя Compact NS100	 PD202138 25/50 А для предохранителей NF/DIN 32 А для предохранителей BS	
	 PD202148 100 А, 12 модулей по 18 мм		 PD202147 63 А для предохранителей DIN 100 А для предохранителей NF/DIN 80 А для предохранителей BS	
160	 PD202150 Для автоматического выключателя NG 125/160	 PD202150 Для автоматического выключателя Compact NS160	 PD202323 160 А для предохранителей NF/DIN/BS	
от 250 до 400 А		 PD202324 Для автоматического выключателя Compact NS250r	 PD202184 250/400 А для предохранителей NF/DIN	 PD202324 Снабжен DIN-рейкой для Powerlogic PM810
		 PD202325 Для автоматического выключателя Compact NS400r		 PD202325 Для автоматического выключателя Compact NS250
Фиксированные отводные блоки				
от 400 до 630 А		 PD202326 Для автоматического выключателя Compact NS400 и NS630		
от 800 до 1000 А		 PD202327 Для автоматического выключателя Compact NS800 и NS1000		

Презентация

Шинопровод Canalis KTA предназначен для распределения большой мощности и транспортировки электроэнергии в промышленных, коммерческих и других зданиях. Шинопровод представляет собой сборку комплектных секций, которые могут быть подобраны для формирования любой необходимой трассы.

Секции линии шинпровода

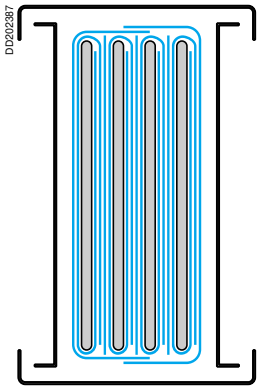

Проводники располагаются пакетом внутри металлического кожуха.

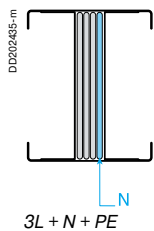
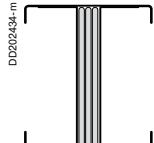

- 8 возможных номиналов от 800 до 4000 А
- 4 алюминиевых токоведущих проводника одинакового сечения (версия 3L + N + PE(кожух)).
- Изоляция проводников пленочной изоляцией Muller, класс В 1300С, без содержания галогенов.
- Шинопровод стандартно имеет защиту IP55 без применения дополнительных принадлежностей.
- Возможная полярность: 3L + PE(кожух), 3L + N + PE(кожух), 3L + N + PEг (усиленный PE)

Шинопровод КТ имеет компактную конструкцию и может устанавливаться на ребро, на-плоскость, вертикально. Данная конструкция, без установки дополнительных противопожарных секций, позволяет шинопроводу проходить через перекрытия или стены, являющимися огненным барьером.

Как стандарт, шинопровод Canalis КТ действует как 2-ух часовой огненный барьер в соответствии с ISO 834.

Кожух из лакированного оцинкованного металла обеспечивает защиту и механическое крепление проводников. Также, он используется в качестве защитного проводника PE (в соответствии с МЭК 60367 и NFC 15100).

Усиленная версия 3L + N + PEг, содержит дополнительный внутренний проводник, сечение которого равно половине сечения фазного проводника. Данная версия имеет также боковое усиление, которое позволяет шинопроводу выдерживать большие значения токов короткого замыкания (Isc).

Шинопровод Canalis КТ также применяется в случае наличия гармоник с учетом соответствующего коэффициента понижения номинала. См. раздел «Токи гармоник» в Руководстве по проектированию.

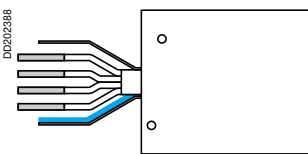

3L + N + PER

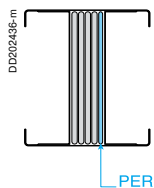

Контакт в местах отвода

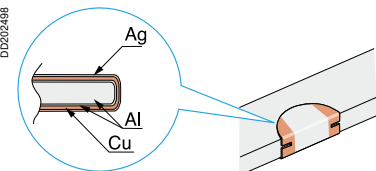

Площадки электрических контактов секций шинпровода выполнены из биметалла алюминий/медь.

Втычные отводные блоки KS подключаются к запитанному шинопроводу (без включенной нагрузки) с помощью контактов, имеющих пружинный зажим. Покрытие контактной зоны:

- посеребренная медь в местах прижимного контакта,
- биметаллическая глстина «алюминий / посеребренная медь», приваренная к токоведущим проводникам.

Соединительный блок

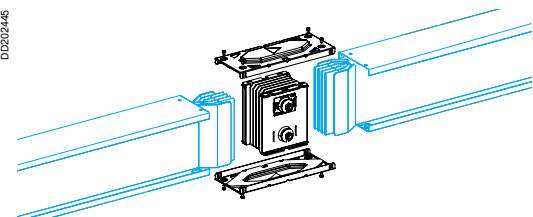

Соединения между секциями выполняются соединительными блоками. Соединительный блок обеспечивает следующее:

- электрическое соединение между токоведущими проводниками и между защитными проводниками PE, механическое соединение между секциями.

Он обеспечивает одновременное соединение между всеми проводниками. Соединение выполняется с помощью болтов (от 1 до 4 в зависимости от номинала) со срывной головкой, обеспечивающих необходимый момент затяжки. При достижении необходимого момента затяжки, головка болта срывается, высвобождая при этом красную шайбу.

Данная операция проверяется визуально:

- если красная шайба отсутствует: болт затянут,
- если красная шайба видна: болт не затянут.

Данное устройство обеспечивает необходимое контактное давление между токоведущими проводниками и не зависит от человеческого фактора.

Для разбора элементов или выполнения операций обслуживания, болты имеют дополнительную головку. Момент затяжки 6 даН.м

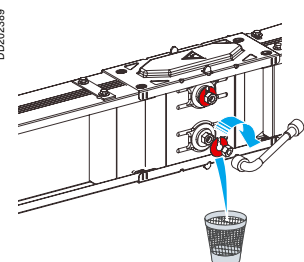

Все секции (кроме вводных блоков ER и EL) поставляются вместе с их соединительным блоком, упакованным отдельно. В случае, когда линия имеет блоки подачи питания (ER и EL) на обоих концах, необходимо заказать дополнительный соединительный блок.

Прямые секции

Транспортные секции – Тип ET

Транспортировка тока без отводных точек.
Доступны фиксированной 2 и 4 метровой длины или по-заказу от 0.50 до 3 метров.

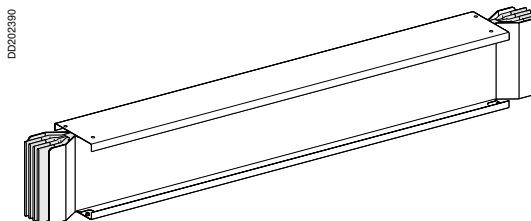

Регулируемые секции – Тип AJ

Для корректировки длины трассы на объекте
Регулируемая длина от 1.10 до 1.50 метров.

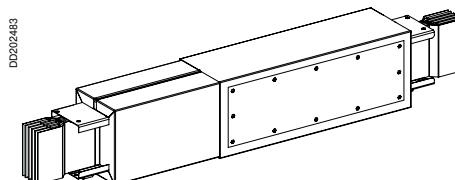

Секции с точками отвода для втычных отводных блоков – Тип ED

Предназначены для распределения тока.
Для отводных блоков KS от 25 до 400 А
Данные отводные блоки могут устанавливаться на запитанный шинпровод, но без включенной нагрузки.
Доступны фиксированной 2 и 4 метровой длины с 3 точками отвода на одной стороне.

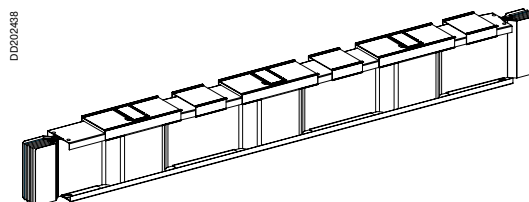

Секции с точками отвода для фиксированных отводных блоков – Тип EB

Предназначены для распределения тока.
Для отводных блоков КТ от 400 до 1000 А
Данные отводные блоки устанавливаются(снимаются) на обесточенный шинпровод.
Доступны фиксированной 2 метровой длины с 1 точкой отвода или 4 метровой длины с 2 точками отвода.

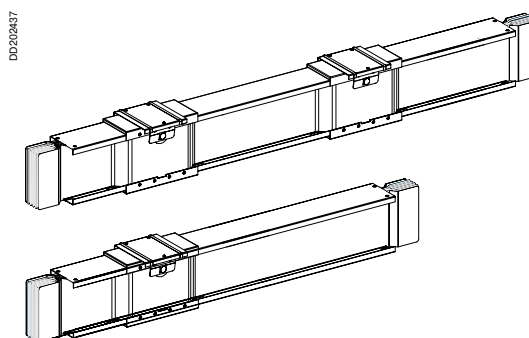

Другие секции линии шинпровода

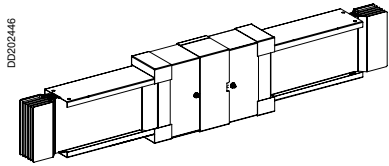

Секции расширения – Тип DB

Предназначены для контроля и компенсации теплового расширения линий Canalis и должны быть использованы в линиях длиной более 30 метров, а также при прохождении линии через температурные швы здания. Смотрите руководство по монтажу.

Доступна длиной 1 метр, может устанавливаться вертикально или горизонтально. Посередине секции находятся гибкие соединения проводников, а скользящий кожух способен гасить относительные смещения каждой части секции.

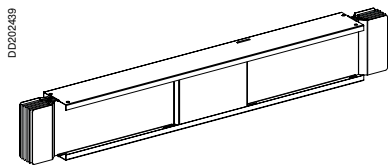

Секции перефазировки – Тип TN, TP

Применяются в случае, когда очередность фаз в щите отличается от очередности на трансформаторе. Доступна длиной 1 метр и имеет тот же физический размер, что и транспортная секция.

■ - Версия TN переносит нейтраль.



■ Версия TP переносит фазы.

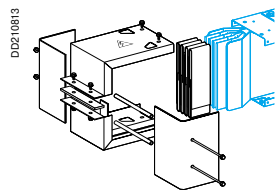
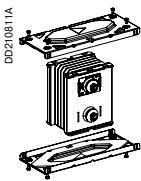

Дополнительный соединительный блок – Тип YA

Если линия имеет блоки подачи питания (поставляемый без соединительного блока) на обоих концах, необходимо заказать дополнительный соединительный блок. Каждый соединительный блок поставляется с необходимыми крышками, гайками и болтами.

Концевая заглушка линии – Тип FA

Концевая заглушка защищает и изолирует концы проводников и устанавливается на последнюю секцию.

Разъединители и устройства защиты линии

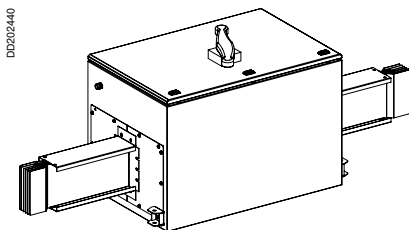

Устанавливаемые между двумя секциями, расположенными на-ребро или на-плоскость, они изолируют или защищают часть линии шинпровода. Каждая сборка поставляется вместе с 3 или 4-полюсным устройством, управляемым поворотной рукояткой

Снабжен:

- клеммы для вторичных цепей,
- подъемные проушины,
- защитные экраны вводных и отводных шин.

Цвет: белый RAL 9001, 100% окраска оцинкованного листового металла.

Смотрите характеристики устройств в каталогах его производителя.

Поворотная рукоятка позволяет открыть блок только, если устройства находится в положении «OFF» (выключено).

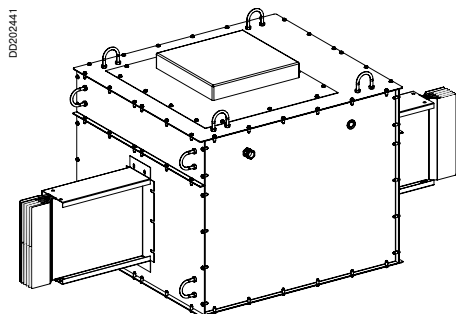

Блок разъединения линии – Тип SL

Тип SL для установки:

- фиксированного изолятора Compact NS, от 1000 до 1600 А, тип NA:
 - дверца снимается с петель,
 - 3-точечное срабатывание (возможность блокировки с помощью ключа, не поставляется),
- изолятора Interpact INV, от 2000 до 2500 А:
 - дверца снимается с петель,
 - 3-точечное срабатывание (возможность блокировки с помощью ключа, не поставляется),
- фиксированного изолятора Masterpact NW 3200 А, тип NA, поставляется с:
 - прозрачной защитной крышкой,
 - набор адаптации для замка Ronis + 1 замок Ronis,

Блок защиты линии – Тип PL

Тип PL для установки:

- фиксированного автоматического выключателя Compact NS, от 1000 до 1600 А, тип N:
 - дверца снимается с петель,
 - 3-точечное срабатывание (возможность блокировки с помощью ключа, не поставляется).

Для автоматических выключателей более 1600 А, проконсультируйтесь в ЗАО «Шнейдер Электрик».

Простая смена направления

Углы – Тип LP и LC

Для поворота вверх или вниз, влево или вправо:

- тип LP, плоский угол поставляется с фиксированными или выполненными на-заказ длинами,

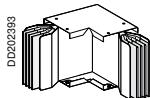

- тип LP●C, с плоским, выполненным на-заказ углом,

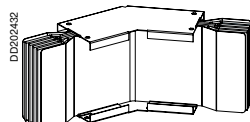

- тип LC, угол на-ребро поставляется с фиксированными или выполненными на-заказ длинами,

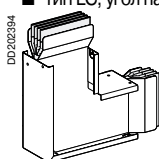

- тип LP●C, на-ребро, с выполненным на-заказ углом,

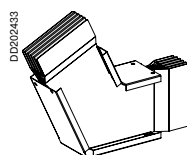

T-образная секция на-ребро – Тип TC

Для питания линии, перпендикулярной к основной линии.

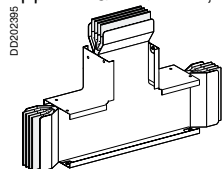

Смена направления

Z-образные секции – Типы ZP, ZC, CP

3 плеча выполняются на-заказ:

- плоский или на-ребро, для смещения линии шинпровода вверх, вниз, влево или вправо без поворота:

- тип ZP, плоская Z-образная секция,

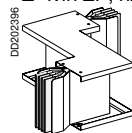

- тип ZC, Z-образная секция на-ребро,

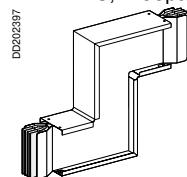

- на ребро/на плоскость, для поворота шинпровода из положения на-ребро в положение на-плоскость.

- тип CP, Z-образная секция на-ребро и на-плоскость,

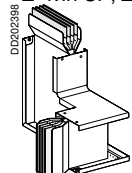

Canalis KTA

Предназначены для подключения шинпровода Canalis KTA к различным клеммам или шинам трансформатора, щита, генераторной установки и т.д. Данные секции Canalis обеспечивают высокие характеристики подключения и удовлетворяют всем требованиям к электроустановкам.

Данные секции обеспечивают гибкость подключения совместно с быстрой и простой установкой.

Кроме того, подключения выполняется с использованием болтов со срывными головками, которые обеспечивают легкость монтажа (для затяжки 6 даН. м используется простой ключ) и визуальную проверку затяжки болтов перед подачей напряжения.

Подключение к Prisma Plus, Okken и Trihal с помощью интерфейса

Прямое подключение к трансформаторам Trihal, щитам Prisma Plus и Okken. Устанавливается на заводе или изготовителем щита, соответствует МЭК 60439-1 и 2.

Быстрое и простое подключение шинпровода к интерфейсу.

Малые габариты.

Соединительный блок интегрирован в состав интерфейса.

Комплект уплотнений (в зависимости от номинала) должен быть заказан дополнительно.

Описание

DD020306

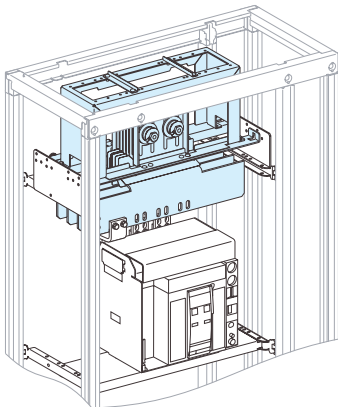

Щит Prisma Plus

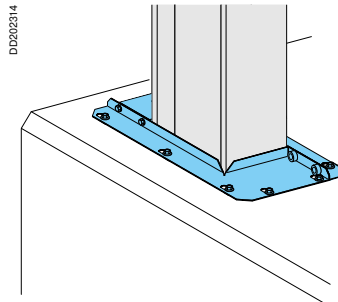

Комплект уплотнений

Щиты Prisma Plus и Okken

Для вводных устройств фиксированного и выкатного исполнения, переднего и заднего присоединения:

- автоматических выключателей Masterpact NW08 до NW40 или NT06 до NT16,
- автоматических выключателей Compact NS630b до NS1600.

Возможность установки любой очередности фаз.

DD020310

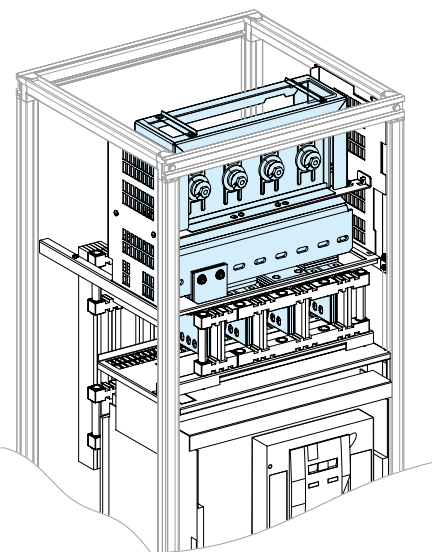

Щит Okken

Canalis KTA

D2002503

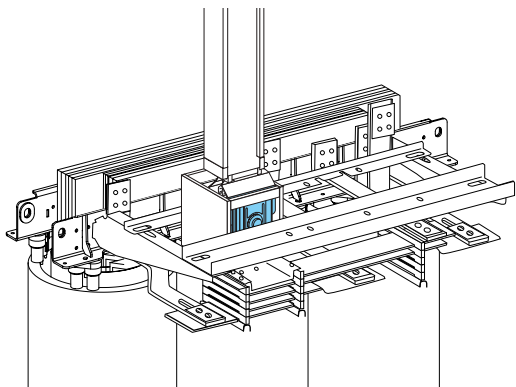
**Трансформаторы France Transfo Trihal сухого типа**

Для трансформаторов с естественной и принудительной вентиляцией.

Степень защиты:

- IP00,
- IP31.

Вторичное напряжение : 410 В

Регулировка во всех направлениях ± 15 мм.

Универсальное подключение к щитам и масляным трансформаторам

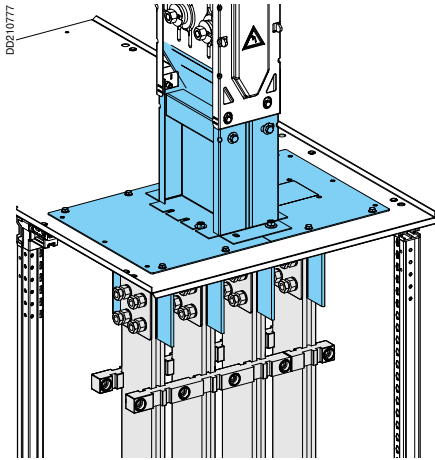

Вводные блоки – Тип ER

Они позволяют подключить шинопровод к шинам щита, или к клеммам НН масляного трансформатора, генераторной установки и т.д.

Они снабжены монтажной платой и монтируются :

- либо непосредственно к крыше щита,
- либо через промежуточный защитный кожух.

Подход шинопровода вертикально или горизонтально.

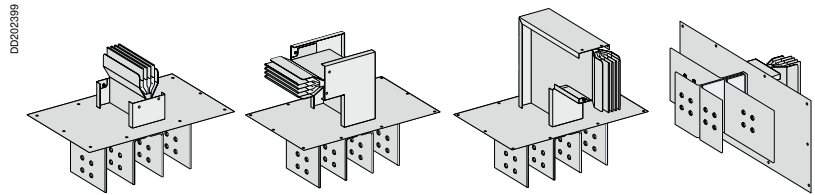

Типы ER N1/N2

Типы ER N3/N4

Типы ER N5/N6

Тип ER N7

Подключение:

- либо непосредственно к шинам,
- либо с помощью гибких шин с соединительными пластинами
- либо с помощью оплеток,
- либо с помощью кабелей.

- Вводные блоки ER поставляются без соединительного блока.
- Если на обоих концах трассы устанавливаются вводные блоки, необходимо заказать дополнительный соединительный блок.

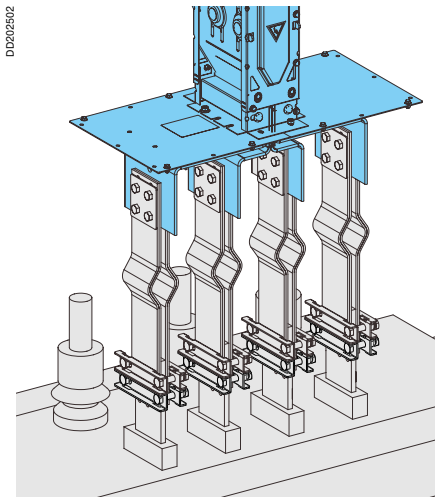

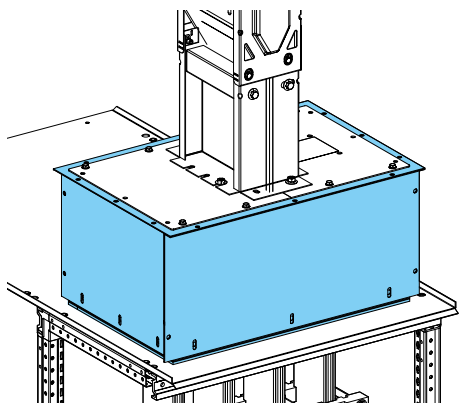

Защитный кожух – Типы CS, CR, BC

Защищают открытые части соединения

■ Тип CS

Высокоадаптивный гибкий защитный кожух предназначен для вводных блоков ER N1 до N6 с расстоянием между шинами 115 мм.

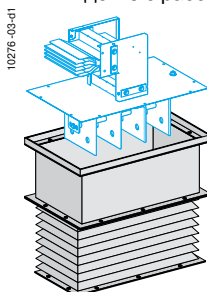

Для вертикального ввода – Типы CR1 до CR3

Жесткий защитный кожух с размерами на заказ для вводных блоков ER N1 до N7. Высота кожуха регулируется ± 50 мм.

■ Тип CR1 для горизонтального ввода.

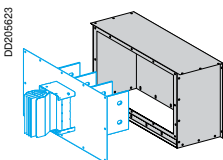

■ Типы CR2 и CR3 для вертикального ввода.

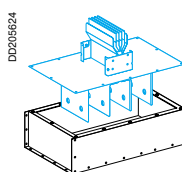
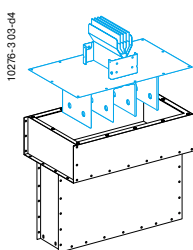

■ Типы CR7 и CR8

Защитные кожуха для масляных трансформаторов.

Только для вводных блоков ER N1 до N6 с расстоянием между шинами от 150 до 170 мм в зависимости от номинала.

Ставится непосредственно на бак трансформатора.

□ Тип CR7 для вертикального ввода.

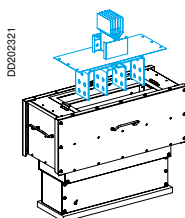

□ Тип CR8 для горизонтального ввода.

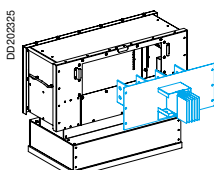

□ Тип BC

Защитный кожух для прямого подключения кабелем к вводным блокам ER N1 до N6 с расстоянием между шинами 115 мм.

Универсальное подключение к трансформаторам сухого типа

DD0202447

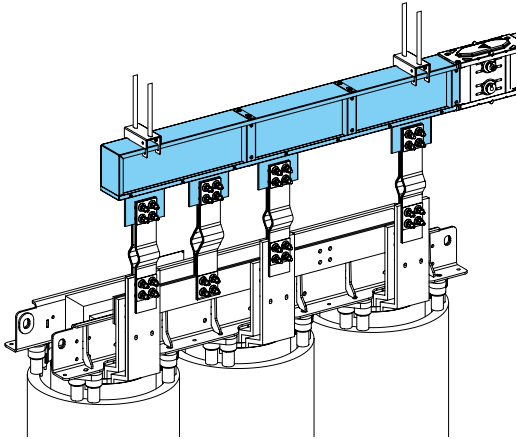

Вводные блоки – Тип EL

Для трансформаторов сухого типа с нейтралью, расположенной между фазами. Позволяют выполнить оптимальное подключение шинпровода к трансформатору.

Соединение вводного блока с шинпроводом:

■ либо со стороны,

DD0202442

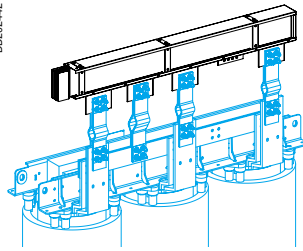

Тип EL N1/N2

■ либо из центра.

DD0202443

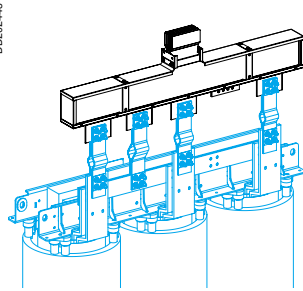

Тип EL N3/N4

DD0202444

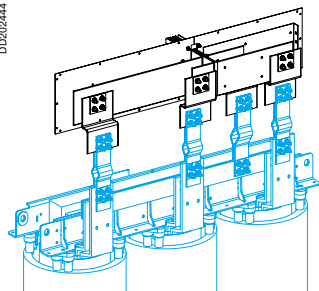

Тип EL N5

DD0202448

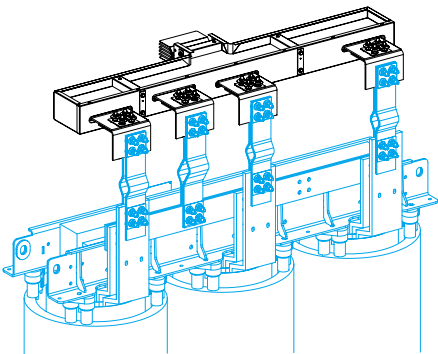

Они имеют схожую конструкцию с прямой транспортной секцией и могут устанавливаться на ребро и на плоскость. При установке на плоскость, необходимо заказать комплект угловых шинок.

При заказе должно быть указано:
 очередность фаз,
 расстояние между фазами (возможна регулировка бокового смещения ± 20 мм путем сдвига шинок в стороны).

Соединение клемм трансформатора и блоком ввода шинпровода выполняется гибкими шинами или плетенками.

Защитный кожух – Тип CR4 до CR6

Предназначены для защиты соединений кожухом IP31 при подключении к трансформатору.

Имеют регулируемую высоту ± 50 мм.

■ Тип CR4

Защитный кожух для вводных блоков EL N1 до EL4.

Установка шинпровода на ребро.

DD202342

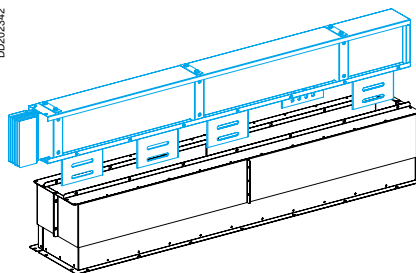
**■ Тип CR5**

Защитный кожух для вводных блоков EL N1 до EL4.

Установка шинпровода на плоскость.

DD202343

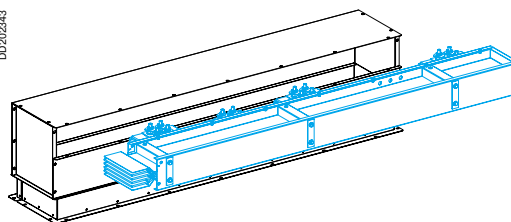
**■ Тип CR6**

Защитный кожух для вводного блока EL N5.

Установка шинпровода на ребро.

DD202346

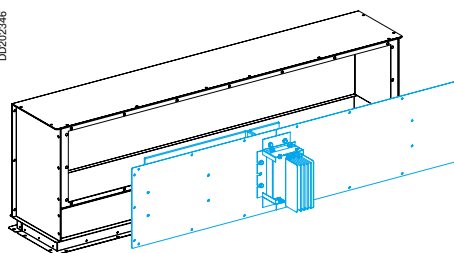

Принадлежности для прямого подключения к щиту

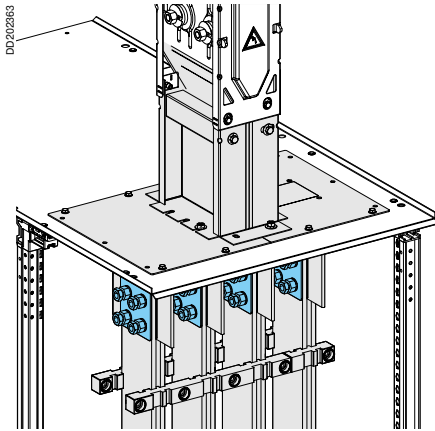

Проводники вводных блоков ER N1 до N6 подключаются непосредственно к шинам щита.
Медные спейсеры YB2 предназначены для компенсации разницы толщин шин щита (10 мм) и шин подключения шинопровода (6 мм).

Состав комплекта:

- 8 медных спейсеров толщиной 2 мм
- 16 болтов M12 x 60 мм, класс 8.8,
- 16 соединительных шайб,
- 16 гаек со срывной головкой (обеспечивают необходимый момент затяжки),
- 8 металлических пластин.

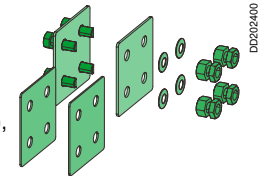

Комплект заказывается для вводного блока любого номинала.

Принадлежности подключения к щиту с использованием соединительных шин

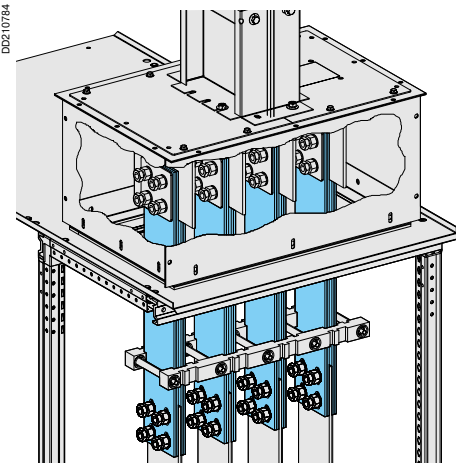

Проводники вводных блоков ER N1 до N6 подключаются к шинам щита через соединительные шины.
Типы YC – гибкие шины, состоящие из 5 медных пластин 1 x 100 мм (сечение 500 мм²).
Необходимое количество соединительных шин на фазу зависит от номинала шинопровода.

В данном каталоге представлены 3 типа:

- YC1, неизолированная шина длиной 600 мм с 4 продолговатыми отверстиями на одном конце.

Отверстия для подключения со стороны щита пробиваются по-месту во время монтажа.



- YC2, неизолированная шина, длина на заказ от 250 до 600 мм с 4 продолговатыми отверстиями на каждом конце, полностью готова к использованию.



- YC5, изолированная шина длиной 1000 мм, на одном конце снята изоляция и пробиты 4 продолговатых отверстия.

Отверстия для подключения со стороны щита пробиваются по-месту во время монтажа.



Болты и гайки.

Соединительные пластины крепятся к вводному блоку с помощью комплекта болтов и гаек YB3, который включает:

- 16 болтов M12 x 60 мм, класс 8.8,
- 16 соединительных шайб,
- 16 гаек со срывной головкой (обеспечивают необходимый момент затяжки),
- 8 металлических пластин.

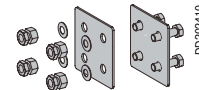

Зажимы

Зажимы YS1 имеют высокую стойкость к токам короткого замыкания; только для шин с расстояние между фазами 115 мм.

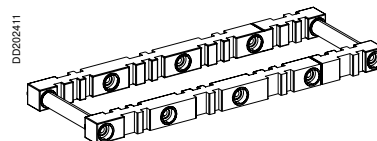

Изоляция

Оболочка YF предназначена для изолирования фаз между собой. Она может одеваться на соединительные шины YC1 и YC2 после их установки.

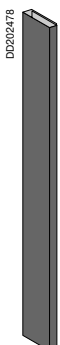

Соединения с трансформатором – Типы YC, YT

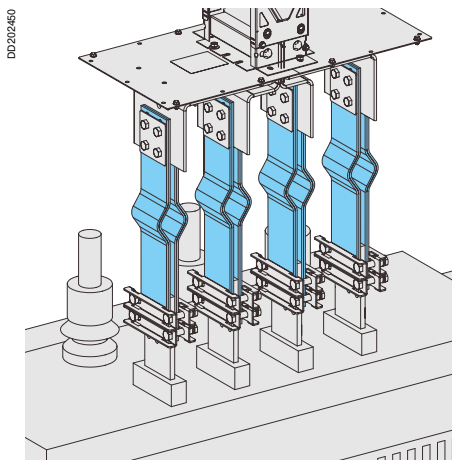

Проводники вводного блока подсоединяются к шинам трансформатора через соединительные шины или плетенки:

- соединительные шины, типы YC, гибкие шины, состоящие из 5 медных пластин 1 x 100 мм (сечение 500 мм²).
- плетенки, тип YT, медные плетеные шины сечением 600 мм².

Необходимое количество соединительных шин на фазу зависит от номинала шинопровода.

Соединительные шины

YC3 – неизолированная шина с расширительной частью; длина 400 мм, имеет 4 отверстия на одном конце.

Они крепятся со стороны трансформатора :

- либо с помощью зажимов (без сверления),
- либо сверлением и затяжкой болтами (выполняется по-месту во время монтажа).

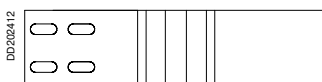

Зажимы YS2 и YS3 обеспечивают соединение без необходимости сверления соединительных шин.

Позволяют легко осуществлять подгонку шин.

- Тип YS2, зажимы шин для 100 мм клемм трансформатора.
- Тип YS3, зажимы шин для 120 мм клемм трансформатора.

Комплект включает: 1 набор из 8 частей.

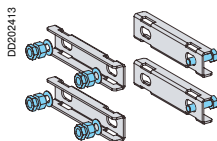

- YC4 – неизолированная шина с расширительной частью; длина 400 мм, имеет 4 отверстия на каждом конце (полностью готова к использованию).



Плетенки

Тип YT – изолированная плетенка длиной 400 мм, имеет 4 отверстия на каждом конце.



Соединительные шины и плетенки крепятся к вводному блоку с помощью набора болтов и гаек YB4, состоящего из:

- 16 болтов M12 x 80 мм, класс 8.8,
- 16 соединительных шайб,
- 16 гаек со срывной головкой (обеспечивают необходимый момент затяжки),
- 8 металлических пластин.

Canalis KTA

Горизонтальный крепеж

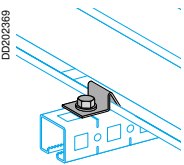
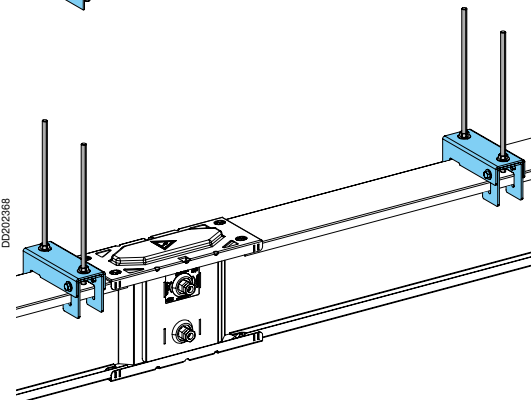
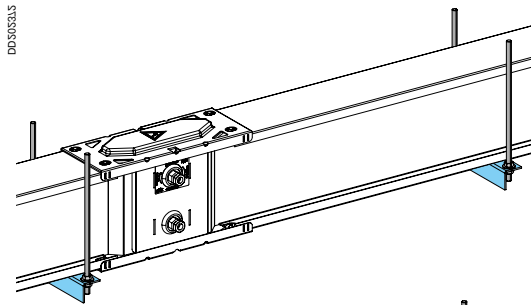

Типы ZA предназначены для крепления и регулировки шинопровода по всей его длине, а также поглощения его перемещения.

Крепеж горизонтальных секций

- Тип ZA1 предназначен для крепежа шинопровода только при его установке на ребро, состоит из металлического уголка и 2 шпилек M10 длиной 1.2 м. Максимальное расстояние между точками крепления:
 - 3 метра для установленного на ребро шинопровода,
 - 2 метра для установленного на плоскость шинопровода.
 Смотрите предосторожности при монтаже.

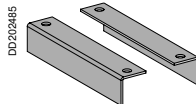

- Тип ZA4, для крепления шинопровода сверху.
- Необходим для крепления установленных на ребро вводных блоков EL N1 до N4 для трансформаторов сухого типа.

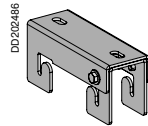

Крепежные скобы

ZA3 закрепляет шинопровод на кронштейне, позволяя перемещаться шинопроводу вдоль его оси при тепловом расширении.



Вертикальный крепеж

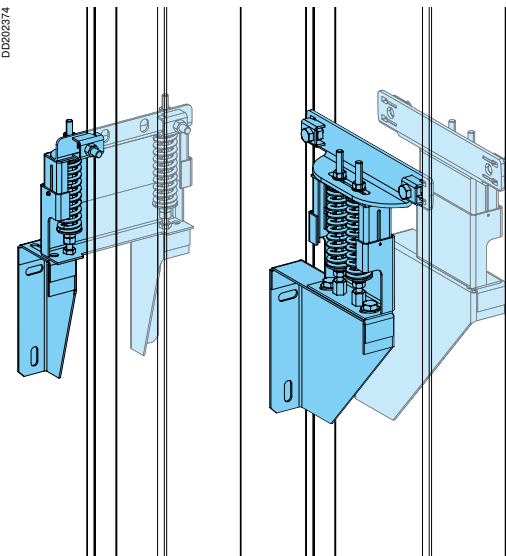

Для KTA08 до KTA16.

Для KTA20 до KTA40.

ZA5 предназначен для крепления вертикальных секций. Фиксирует секции вертикального шинопровода на структуре здания. Данный тип крепежного устройства имеет следующие преимущества:

- монтаж:
 - к стене,
 - на настенном кронштейне,
 - к полу,
- регулировка по высоте и глубине,
- регулировка пружин для равномерного распределения веса по этажам,
- устраняет передачу усилий от здания к шинопроводу (расширения и вибрации).

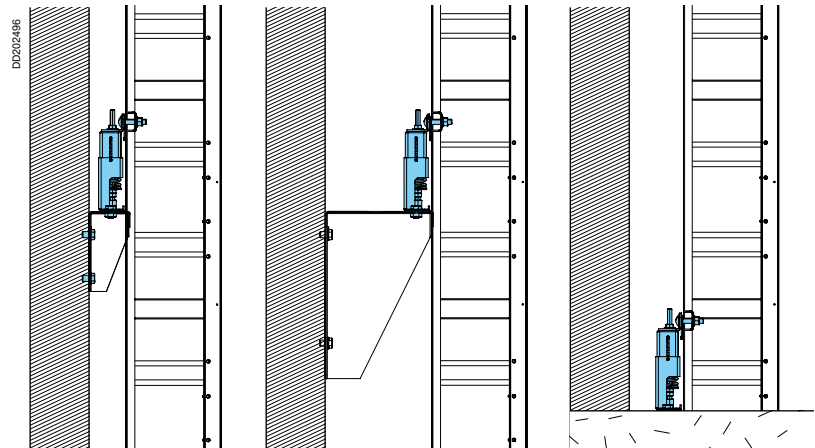

К стене.

На настенном кронштейне.

К полу.

Отводные блоки предназначены для мгновенного подключения нагрузок или вторичных линий шинпровода, и соответствую правилам и стандартам устройства электроустановок (МЭК 60439), для любых типов системы заземления (TT, TNS, TNC или IT).

При отключенной нагрузке, они могут устанавливаться или сниматься с шинпровода, находящегося под напряжением.

При установке или снятия блока, отводная розетка на шинпроводе автоматически открывается или закрывается.

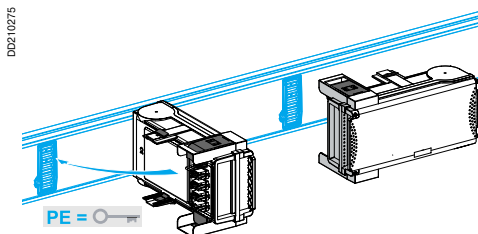

При открытой дверце блока доступ к токоведущим частям отсутствует. Степень защиты IPxxB (защита от прикосновения пальцем). Имеют защиту IP55 по умолчанию (не требуется дополнительных принадлежностей).

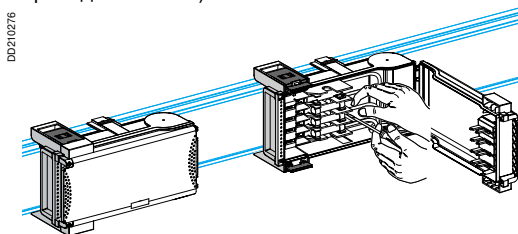

Безопасность и функционирование

Отводные блоки с модульными коммутационными устройствами и предохранителями (AC22 до AC20) изолируются при открытии крышки блока.

Коммутрование отводного блока с помощью открывания или закрывания крышки должно выполняться только при отключенной нагрузке.

Отводные блоки с автоматическими выключателями имеют защитные механизмы от:

- установки и снятия отводного блока с закрытой дверцей,
- закрывания дверцы блока, если устройства крепления его на шинпроводе не защелкнуты,
- доступа к электрооборудованию и клеммам подключения, находящимся под напряжением,
- открывания дверцы блока, если автоматический выключатель Compact NS или NG находится в положении «ON».

Данные отводные блоки могут снабжаться дополнительными аксессуарами:

- контакт открытия дверцы,
- адаптер для свинцового пломбирования,
- и пр.

Отводные блоки с металлическим корпусом имеют переносную рукоятку.

Характеристики отводных блоков до 100 А.

- Цвет:
 - белый (RAL 9001) корпус и переносные рукоятки,
 - прозрачная зеленая дверца (схожий дизайн с корпусами Kaedra).
 - Материал: самозатухающий, изоляционный пластик без содержания галогенов (стойкий к огню и очень высоким температурам),
- Другие характеристики: зона для сверления под кабельные сальники, винты из нержавеющей стали и дверца может иметь свинцовое пломбирование.

Характеристики отводных блоков от 160 до 400 А.

- Цвет:
 - белый (RAL 9001) корпус,
 - черные переносные рукоятки (RAL 9005),
 - 100% порошковая окраска,
- Материал: горячеоцинкованный листовой металл.

Другие характеристики:

- беспетельные дверцы (открывание на 1200)
- с вертикальной фаской с полиуретановым уплотнением и двойным загибом для обеспечения улучшенной жесткости (схожий дизайн с корпусами Sarel Spatial 3D),
- сальниковая пластина с решеткой 25 мм.

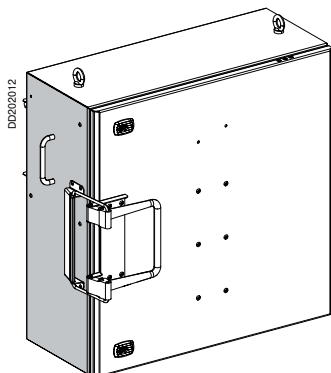
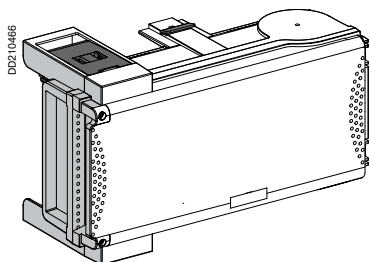

Canalis KTA

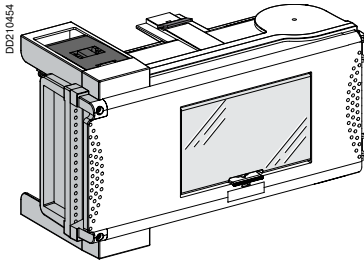

Отводные блоки с изолятором, для модульных коммутационных устройств

В данные отводные блоки могут устанавливаться большинство 18 мм модульных устройств Multi 9.

Спереди расположено окошко для управления коммутационными устройствами и визуального контроля.

Прозрачная заслонка обеспечивает плотное закрывание окошка.

Два номинала отводных блоков:

- номинальный ток 63 А с 8 модулями,
- номинальный ток 100 А с 12 модулями (устанавливаются автоматические выключатели C120).

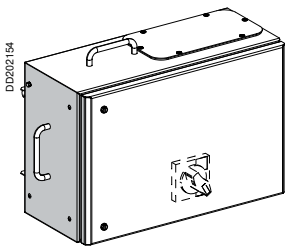

Отводные блоки для модульных коммутационных устройств типа NG

Данные отводные блоки снабжены DIN-рейкой и клеммами для подключения 18 мм модульных устройств.

Коммутационное устройство управляется поворотной рукояткой, которая предотвращает открытие дверцы, если автоматический выключатель находится в положении «ON».

Номинальный ток: 160А с возможностью установки до 13 модулей (устанавливается NG125 или NG160, снабженный блоком Vigi)

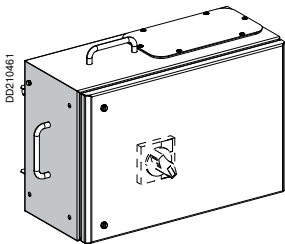

Отводные блоки с изолятором, для автоматических выключателей Compact NS

Данные отводные блоки снабжены монтажной платой и клеммами для автоматического выключателя Compact NS (версии N, H или L) от 100 до 400 А, фиксированного исполнения, переднего присоединения, с поворотной рукояткой.

Отводные блоки 400А могут устанавливаться только на прямые секции шинпровода номиналом выше 400А.

Для автоматических выключателей втычного исполнения, блоков Vigi и пр., обращайтесь, пожалуйста, в офис Шнейдер Электрик.

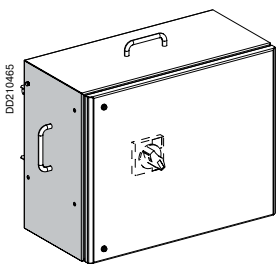

Отводные блоки с изолятором для измерения и контроля

Данные отводные блоки позволяют вести учет электроэнергии для определения энергопотребления каждого потребителя, а также контролировать установку, например, на предмет текущего уровня загрузки.

Измеряемые блоком TI Compact NS величины посылаются на измерительное устройство, которое далее передает информацию по шине на центральный блок (см. раздел «Измерения и контроль»).

Они снабжены:

- монтажной платой для автоматического выключателя Compact NS 250 или 400 с выносной поворотной рукояткой и модулем трансформаторов тока Compact NS (блок TI),
- DIN-рейкой для установки устройства контроля Powerlogic PM810, набора клеммников, и т.д.

IV тяжелых условиях работы (температура окружающей среды >400С), рекомендуется использование PM810 без дисплея.

These tap-off units provide the tap-offs with fuse protection (fuses not supplied).

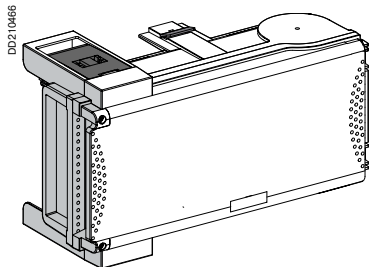

Пластиковые отводные блоки

- Снабжены держателями под предохранители:
- от 50 до 100 А, цилиндрические предохранители NF
 - от 25 до 63 А, винтовые предохранители DIN
 - 100 А ножевые предохранители DIN,
 - от 32 до 80 А винтовые предохранители BS.

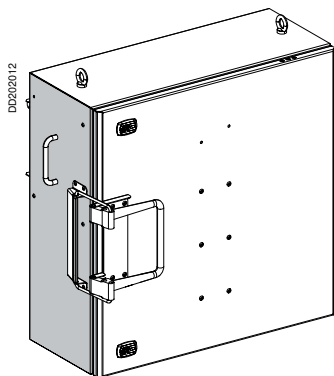

Металлические отводные блоки

- Снабжены держателями под предохранители:
- от 160 до 400 А ножевые предохранители NF/DIN,
 - 160 А винтовые предохранители BS.

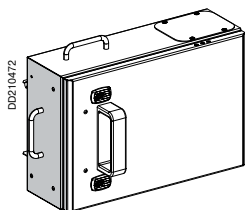

Безопасность и функционирование

Электрическое соединение выполняется путем втыкания отводного блока в предназначенную для него точку отвода на обесточенном шинопроводе (отсоединение блока должно выполняться также на обесточенном шинопроводе). Соединение затягивается с помощью болта со срывной головкой (10 даН.м). Механическая система защиты «от дурака» устраняет риск неправильной сборки. Дверца может быть открыта только при отключенной нагрузке (с помощью поротной рукоятки). Болт может быть затянут или ослаблен только при открытой дверце. Отсутствие доступа к токоведущим частям при открытой дверце, степень защиты IP2х.

Характеристики отводных блоков от 400 до 1000 А.

- Цвет:
 - белый (RAL 9001) корпус,
- Материал: горячеоцинкованный листовый металл.
- Другие характеристики:
 - вывод кабелей по бокам через 2 алюминиевые пластины (сверлятся монтажной организацией),
 - место для кабелей может быть увеличено при использовании кабельной коробки, поставляемой вместе с отводным блоком,
 - дверца фиксируется 6 невыпадающими винтами М6 и может быть полностью снята для облегчения монтажа кабелей.

Металлические отводные блоки

Данные отводные блоки используются для питания нагрузок или вторичных линий шинопровода (например, Canalis KS для распределения средней мощности). Они устанавливаются на специальные прямые секции типа EB.

Они соответствуют правилам и стандартам устройства электроустановок, для любых типов системы заземления (TT, TNS, TNC или IT):

- отводные блоки снабжены монтажной платой для Compact NS400/1000 А, 3 или 4 полюсный:
 - фиксированного исполнения,
 - переднего подключения,
 - с выносной поворотной рукояткой.

2 модели:

- Compact NS400/630 А, возможность подключения:
 - 3 x 300 мм² кабелей на фазу и нейтраль (диаметр отверстия = 15 мм),
 - 150 мм² для РЕ,
- Compact NS800/1000 А, возможность подключения:
 - 4 x 300 мм² кабелей на фазу и нейтраль (диаметр отверстия = 15 мм),
 - 200 мм² для РЕ (кабельный зажим).

Стандартные отводной блок имеет IP54.

